



HAL

Алюминиевая полностью складная
крышка для кузова пикапа

STANDART PRO

Если у вас возникнут вопросы с
установкой или качеством
продукции звоните по телефону

8 499 685 45 59

8 925 670 52 51  

DONG FENG DF6 ПОД ШТАТНУЮ КРУГЛУЮ ДУГУ

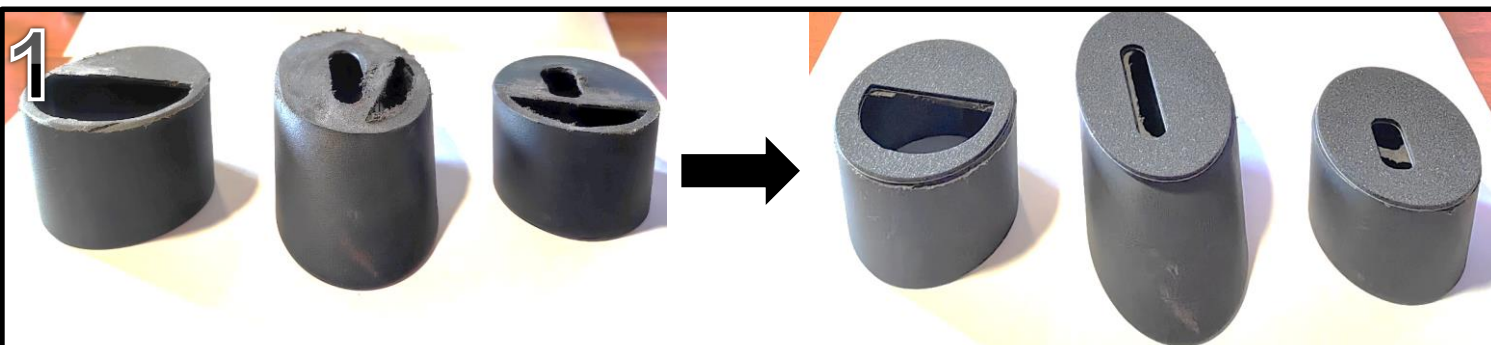

1 Снять штатную дуг, выровнять плоскость на пластиковых заглушках дуги, наклеить уплотнитель который идет в комплекте



2 Подрезать кронштейн крепления дуги по примеру (ближний к кабине), зенковать отверстие, установить на потайной винт кронштейн переходник

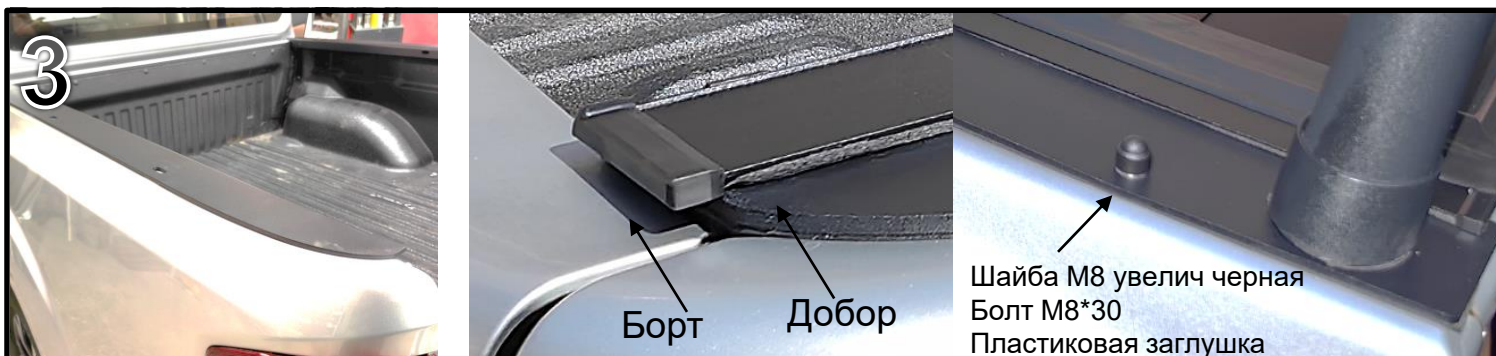

3 Наклеить уплотнитель и установить доборы, у борта доборы выставляются вровень с бортом, перед затягиванием проверить, чтоб борт не бился о доборы. Сначала ставится добор, сверху прижимается дугой. Закрепить дугу

Шайба М8 увелич черная
Болт М8*30
Пластиковая заглушка

4



У кабины дуга крепится в штатное отверстие через переходник (который был ранее установлен), перед затяжкой необходимо сверху надавить на дугу, чтоб она плотнее прилегала к добору

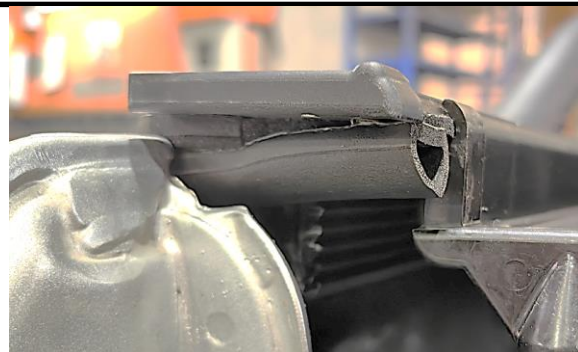

У борта где образовался зазор, наклеить уплотнитель как на примере

5



Установить направляющие на доборы с помощью болтов, наживить не затягивать. Установка на болты M8*30, M8 шайба увелич., Гайка M8 самоконтр.



Выставить направляющую у борта. Направляющая должна заходить на борт по пластиковую заглушку.

6

Слив у кабины. Установить второй конец в штатное отверстие, предварительно отрезав шланг нужной длины.

Представлено схематичное изображение сливного отверстия в кузове. Отверстие в кузове конкретно на Вашем авто, устанавливается по месту.

Если в кузове установлен пластиковый вкладыш и демонтаж вкладыша невозможен, требуется просверлить отверстие в вкладыше диаметром 9 мм, и установить в него сливной шланг.

В каждом кузове автомобиля, предусмотрены сливные отверстия. Для фиксации шланга в нужном положении используйте площадку под стяжку.

Штатное отверстие

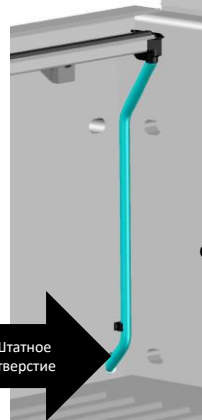

7

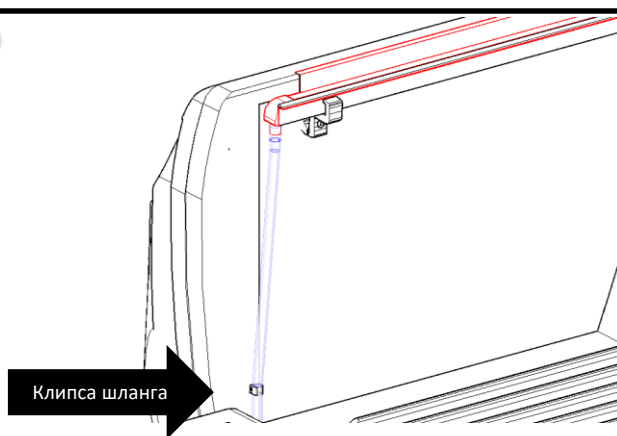

Слив у борта. Второй конец шланга вывести в зазор между кузовом и откидным бортом для фиксации использовать площадку под стяжку шланга.

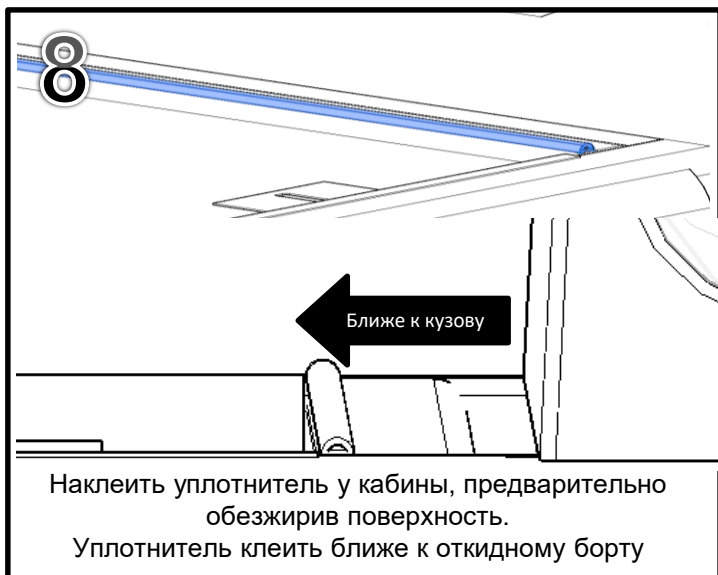

8
Наклеить уплотнитель у кабины, предварительно обезжирив поверхность.
Уплотнитель клеить ближе к откидному борту

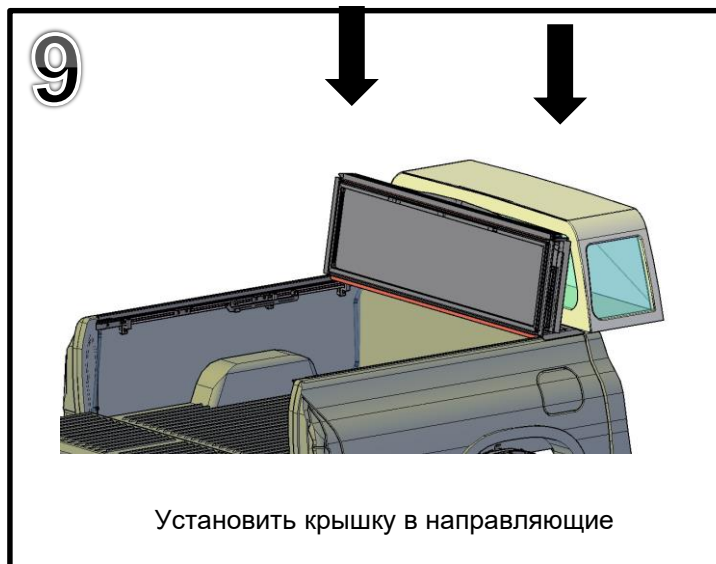

9
Установить крышку в направляющие



10
Разложить крышку. Проверить расположение крышки необходимо чтобы она стояла ровно относительно кузова

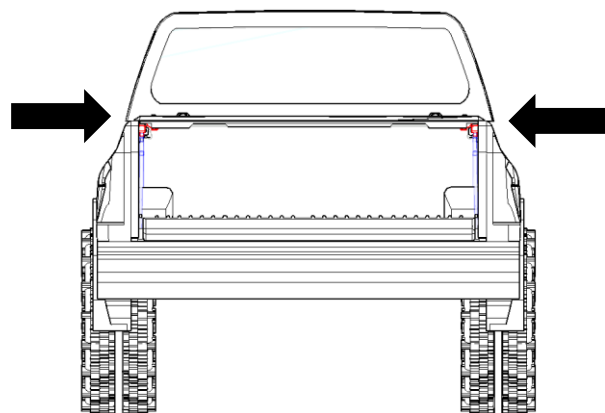

11
После регулировки аккуратно сложить крышку к кабине, чтоб она не сместилась или не раскладывая крышку во избежание смещения закрепите ее как указано на рис. 12

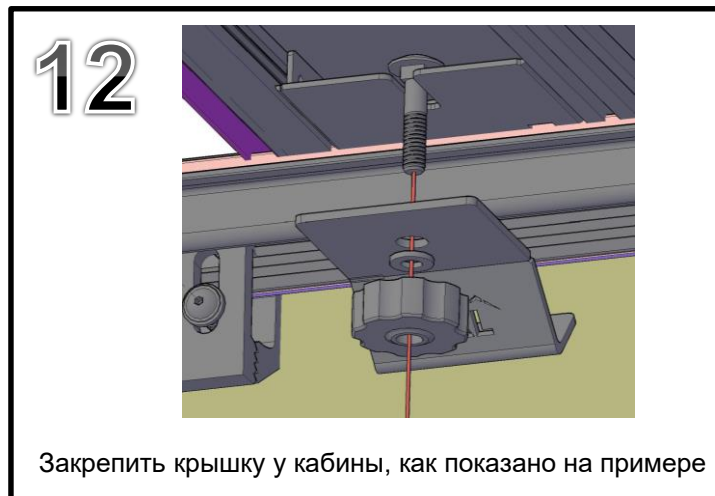

12
Закрепить крышку у кабины, как показано на примере

12

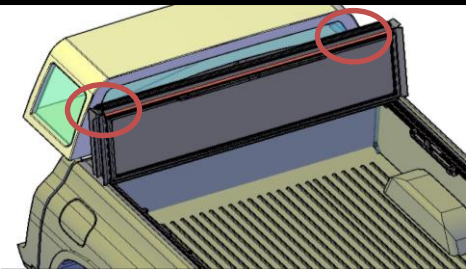

Установить уплотнитель на крышку в месте соприкосновения крышки и кабины,

14

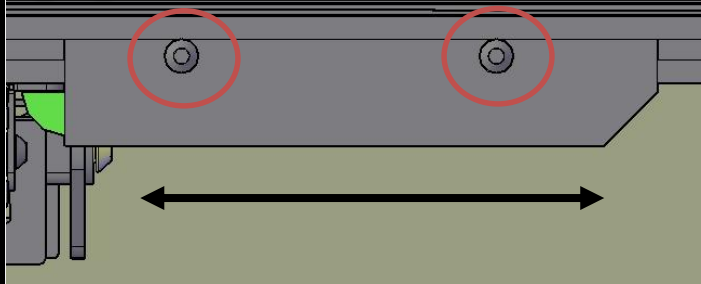

В случае если требуется регулировка замков, необходимо ослабить 2 винта.

13

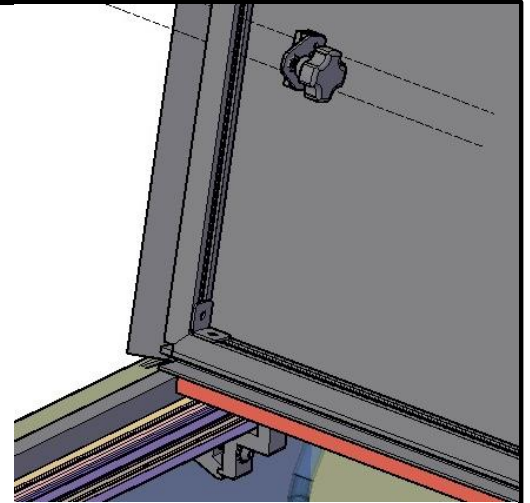

Установить кронштейн под упор

Регулировка

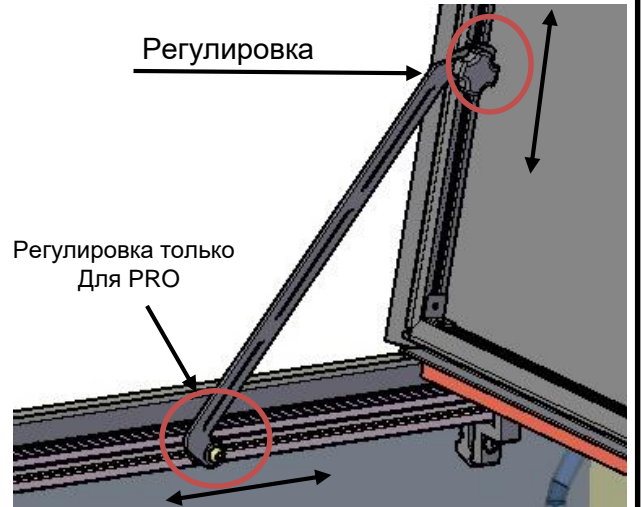

Регулировка только
Для PRO

Совместить упор с кронштейном упора, установить таким образом, чтоб при складывание крышки они не упирались друг в друга. Когда крышка разложена и уперта в кабину при установке упора, люфтов крышки быть не должно. Упор должен устанавливаться в кронштейн упора «в натяг».

Подключение подсветки (только PRO)

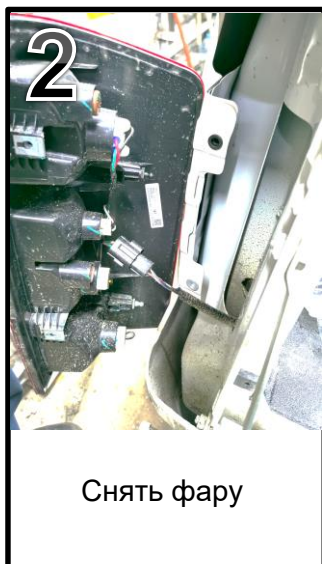

Уплотнитель откидного борта (только PRO)



Уплотнитель клеится для закрывания штатных зазоров заднего борта (по бокам и снизу), Уплотнитель является универсальным и клеится по месту в зависимости от конфигурации кузова. Для определения оптимального места приклеивания рекомендуем попробовать сначала на маленьком отрезке.

Перевозка груза на крышке (только PRO)



Для фиксации груза на крышке, используйте рым-болты которые идут в комплекте. Рым-болты необходимо установить в наружный паз.

Типы гаек и болтов для пазов

Внутренний паз	Болт DIN 933 M6 (обычный)
	Гайка DIN 557 M6
Наружный паз	Болт DIN 933 M8 (обычный)
	Гайка DIN 557 M8



HAL

Алюминиевая полностью складная
крышка для кузова пикапа

ДОПОЛНЕНИЕ

Если у вас возникнут вопросы с
установкой или качеством
продукции звоните по телефону

8 499 685 45 59

8 925 670 52 51  

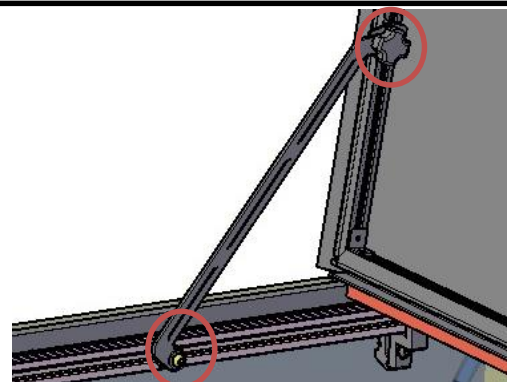
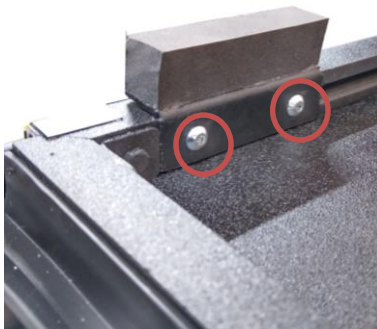
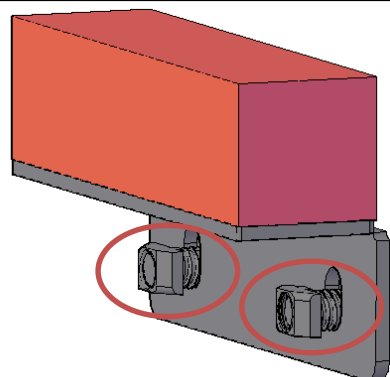

Для предотвращения раскручивания винтов перед установкой нанесите на него фиксатор резьбы, который идет в комплекте.

Уплотнитель откидного борта (только PRO)

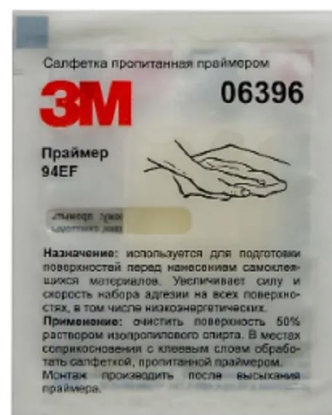

Места соприкосновения уплотнителя с кузовом необходимо обработать салфеткой-праймером 3M, которая идет в комплекте, предварительно обезжирив поверхность. Это необходимо для увеличения адгезии.