

51.02.01.00_Узкая дуга Haval Wingle 7 Pro

Сварка+Покраска
RAL_9005

Перв. примен.
Справ. №
Подп. и дата
Инв. № дубл.
Взам. инв. №
Подп. и дата
Инв. № подл.

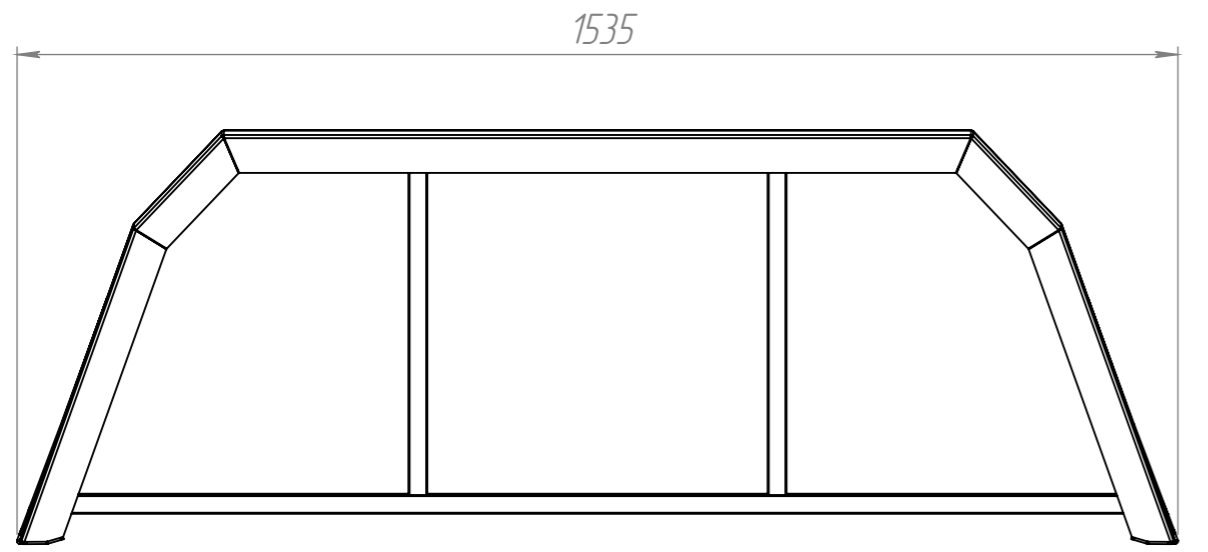

ВИД В

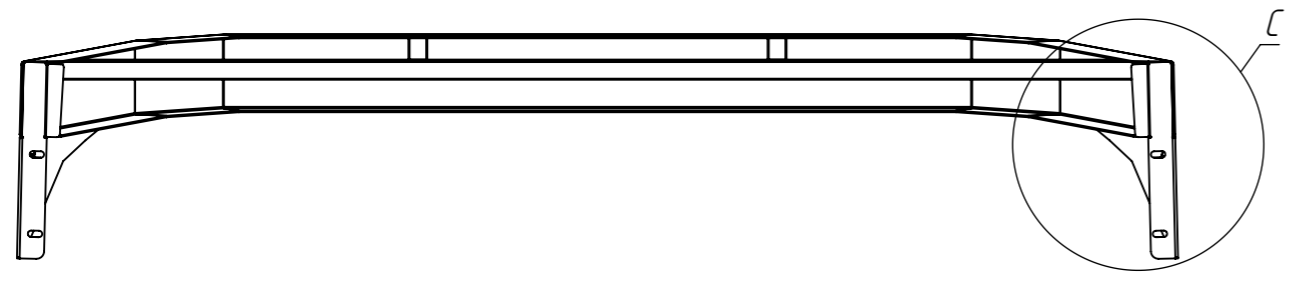

ВИД С
МАСШТАБ 1:5

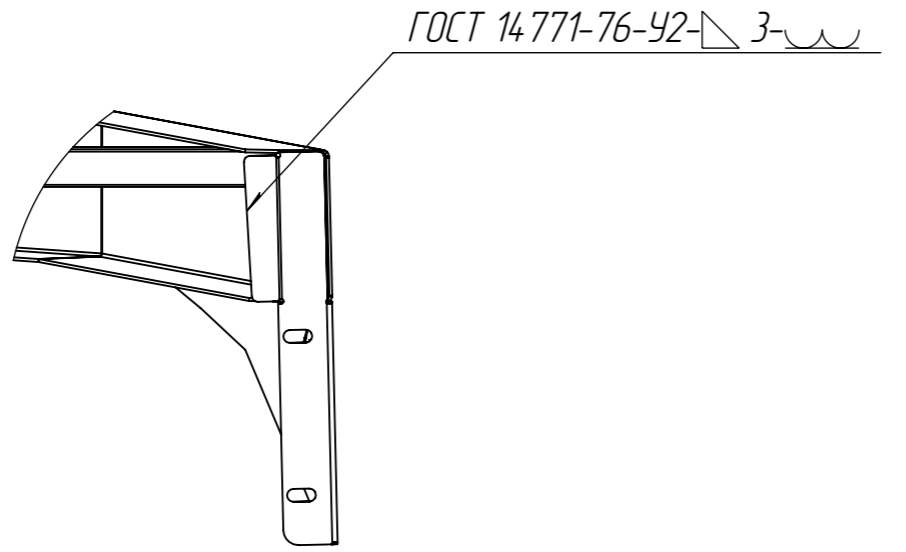

ГОСТ 14771-76-У2-3-

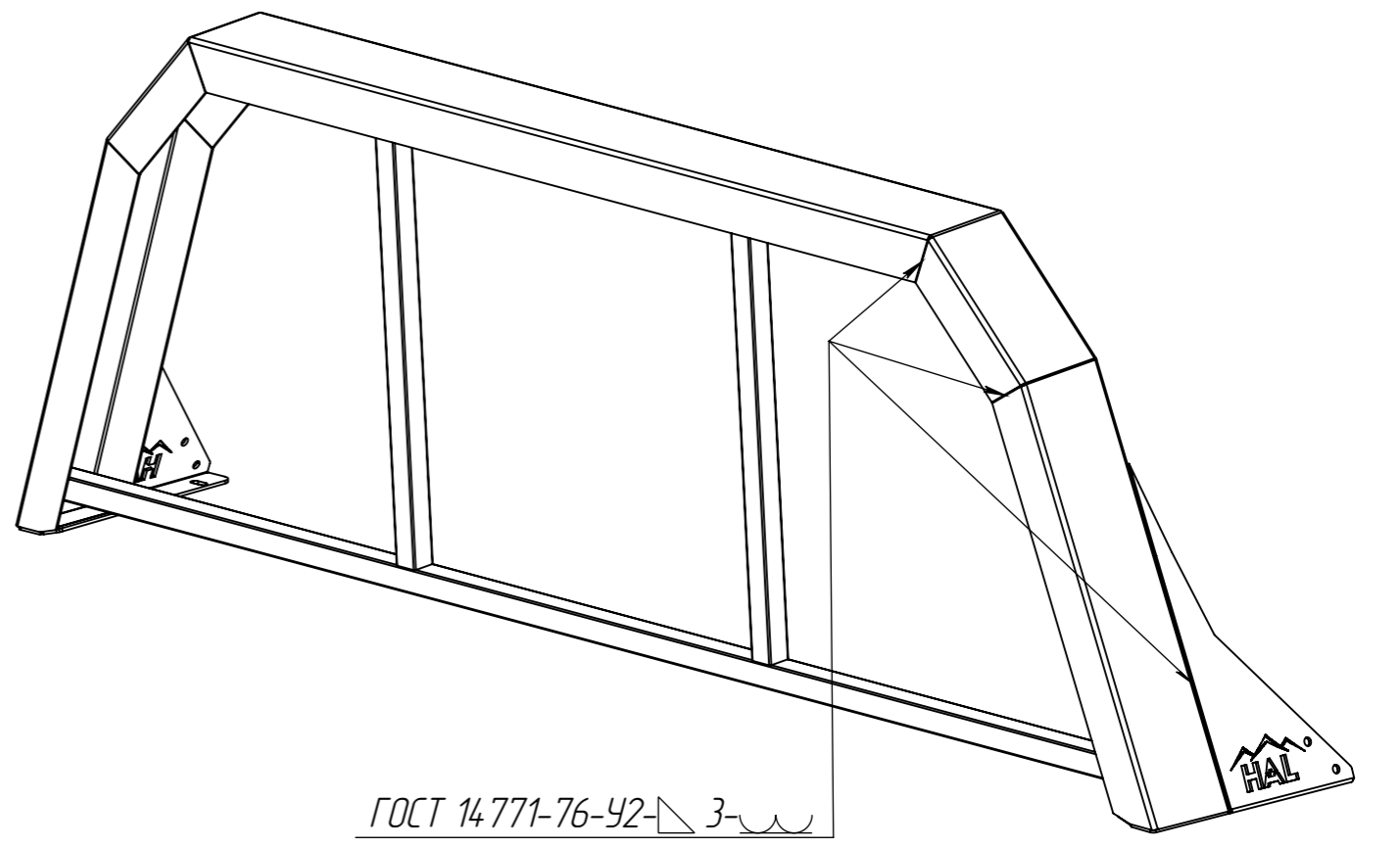

ГОСТ 14771-76-У2-3-

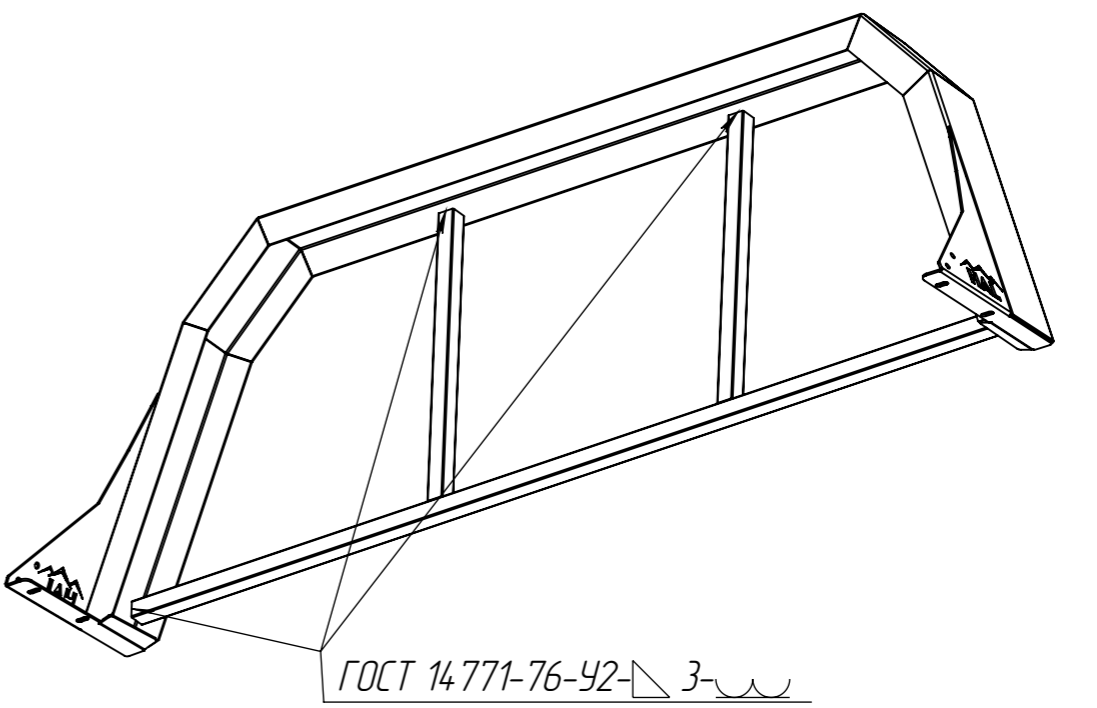

ГОСТ 14771-76-У2-3-

- 1 *Размеры для справок.
- 2 Н12, h12, ±t1/2.
- 3 Сварные швы по ГОСТ 14771-76.
- 4 Сварные швы зачистить
- 5 Брызги и окалина не допускаются

Изм.	Лист	№ докум.	Подп.	Дата
				03.02.2023
Разраб.				
Пров.				
Т. контр.				
Н. контр.				
Утв.				
Шифр:				

51.02.01.00_Узкая дуга Haval Wingle 7 ProСБ		
Элемент Дуги	Лит.	Масса
Сборочный чертеж		10.55
	Лист 1	Листов 2
<Термопласт>		
Формат А3		

51.02.01.04_Узкая дуга Haval Wingle 7 Pro
1шт Резка+Сварка

Перв. примен.

Справ. №

Подп. и дата

Инд. № дубл.

Взам. инв. №

Подп. и дата

Инд. № подл.

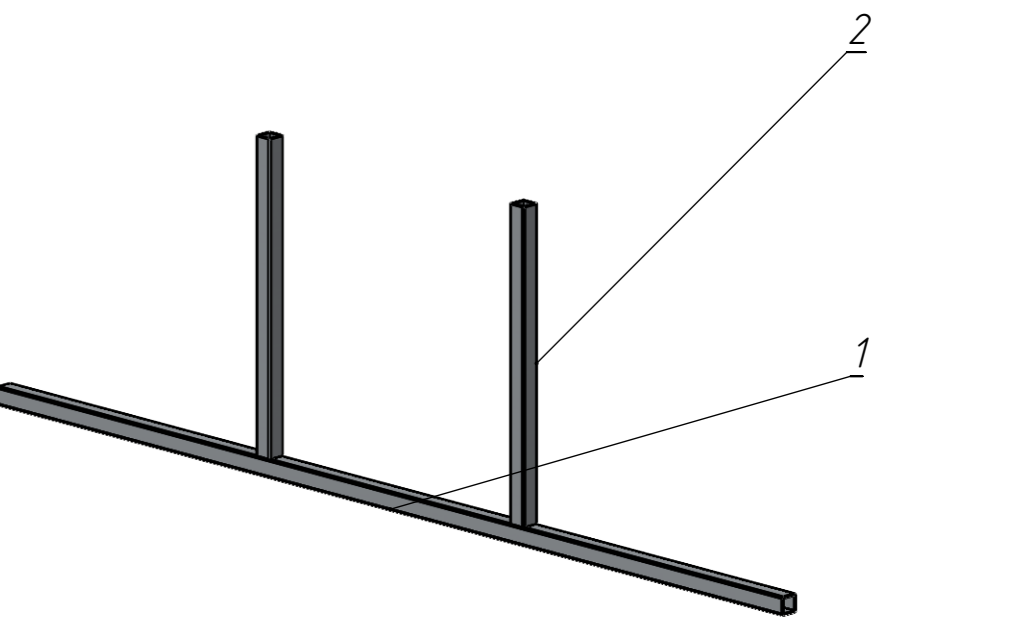
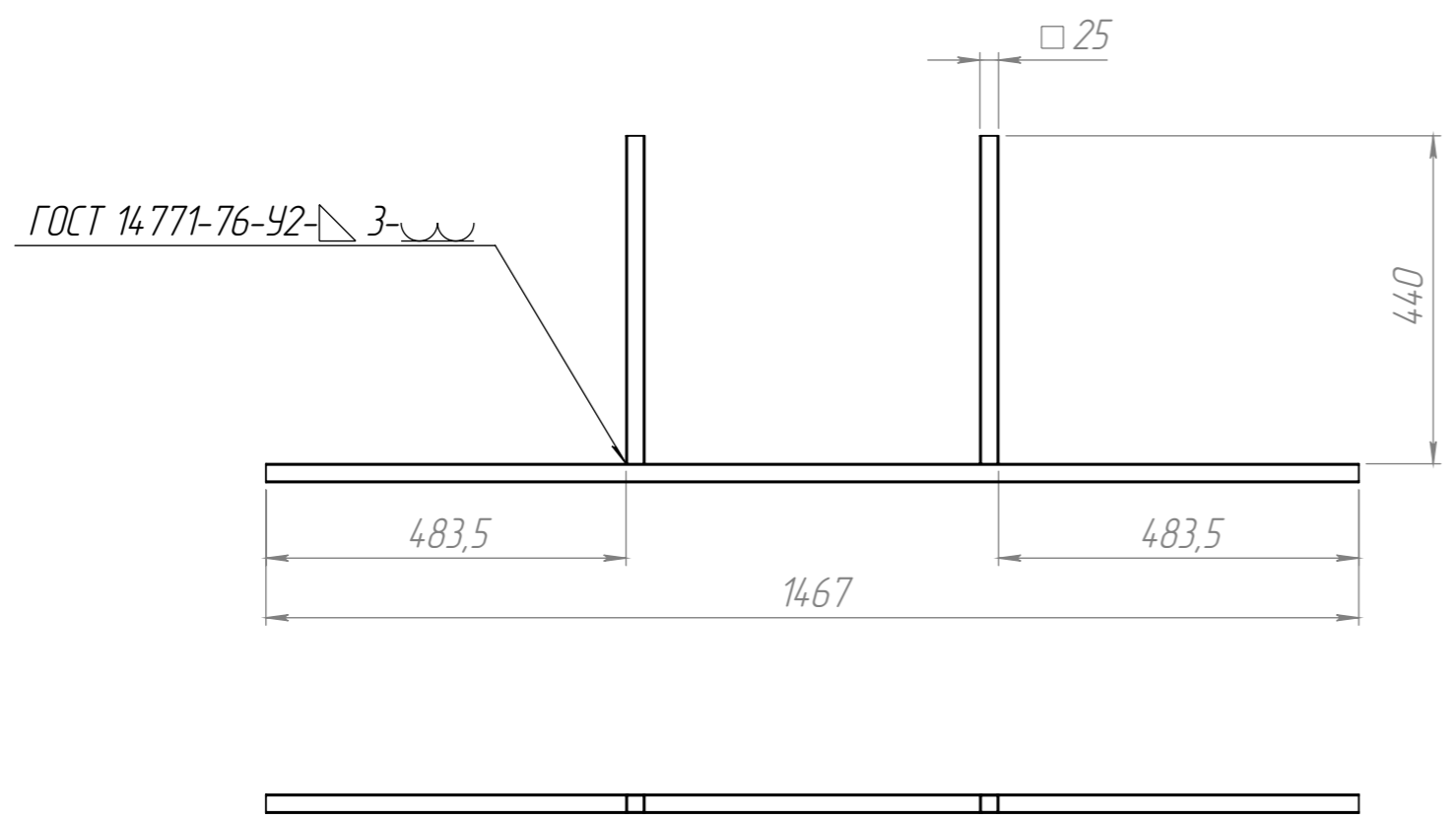

Поз.	Наименование	Длина	Кол-во	Угол_1	Угол_2
1	Труба квадратная 25 X 25 X 1,5	1467	1	0°	0°
2	Труба квадратная 25 X 25 X 1,5	440	2	0°	0°

					51.02.01.04_Узкая дуга Haval Wingle 7 Pro			
Изм.	Лист	№ докум.	Подп.	Дата	Защита заднего стекла	Лит.	Масса	Масштаб
Разраб.				03.02.2023			2.56	1:10
Пров.						Лист 2	Листов 2	
Т. контр.								
Резка+Сварка								
Н. контр.					Сталь 3 ГОСТ 535-88			<Термопласт>
Утв.					Тр.25x25x1,5			
Шифр:					Формат А3			